

PORTE SCORREVOLI

Mood | Mood Evolution

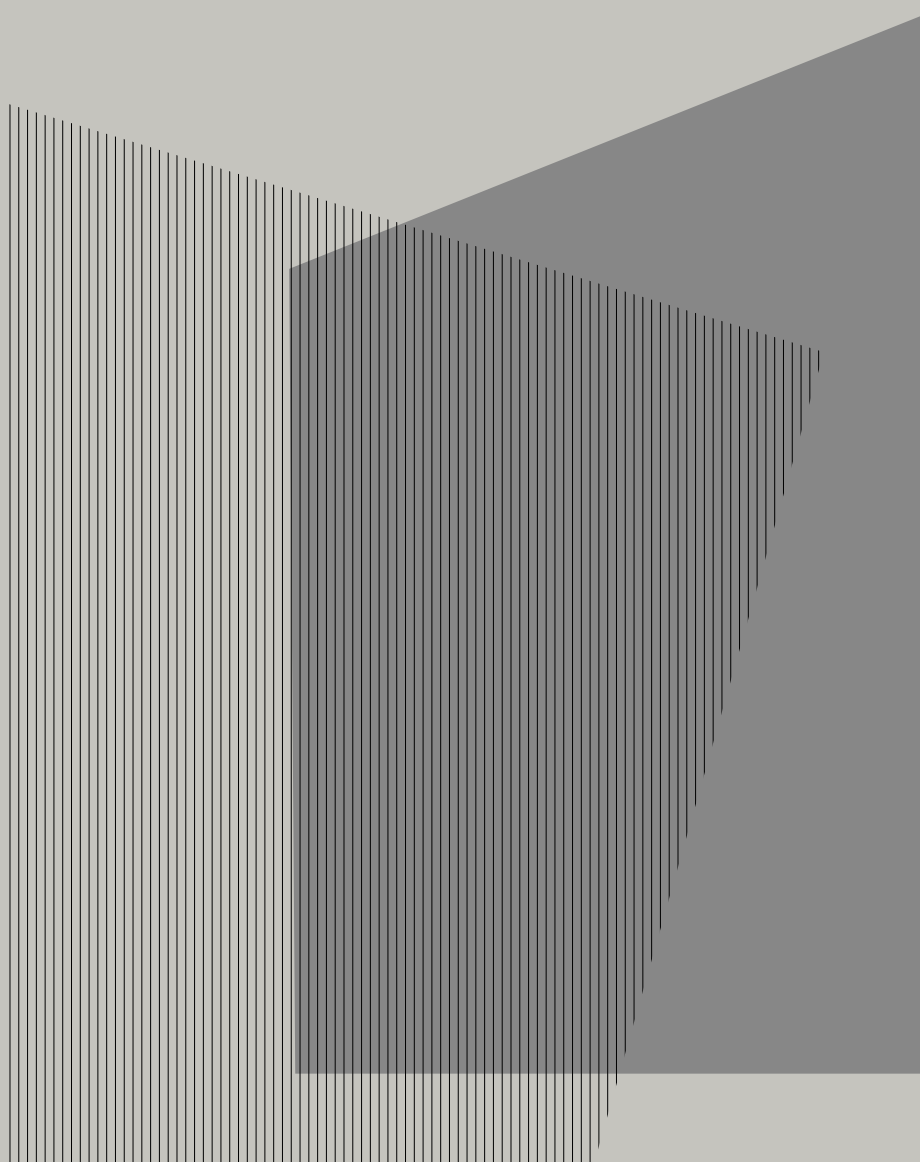

LESTRO

Mood | Mood Evolution

Indice

Ambientazioni

P. 4/35 Mood|Mood evolution

Soluzioni Tecniche Mood

P. 39 Finiture

P. 40 Caratteristiche

P. 42 Assemblaggio

P. 47 Prezzi

Soluzioni Tecniche Mood Evolution

P. 51 Finiture

P. 52 Caratteristiche

P. 54 Assemblaggio

P. 60 Prezzi

P.62 Condizioni generali di vendita

Mood | Mood Evolution

Porte scorrevoli per vani su misura, con scorrimento guida a terra e soffitto.

La collezione di porte scorrevoli Mood amplia la sua gamma con Mood Evolution.

Le nuove finiture vetro, in 8 differenti varianti, permettono di arredare lo spazio in modo versatile e personale. Mood e Mood Evolution si integrano perfettamente tra loro, dando infinite possibilità progettuali.







Mood | Mood Evolution

Prodotti in combinata



Cabina Free

| | |
|--------------|-----------------------|
| Struttura | Metalgrey |
| Attrezzature | Laccato Grigio Piombo |



Easy Letto

| | |
|--------------------|-------------------------|
| Struttura | Laccato Grigio Piombo |
| Testiera imbottita | Tessuto Grigio cod. 406 |



Gruppo notte

| | |
|----------------------|-----------------------|
| Struttura e Frontali | Laccato Grigio Piombo |
|----------------------|-----------------------|



Mood e Mood Evolution con profili in Alluminio Verniciato Nero.
Pannelli in Vetro Grigio Stop Sol e Nobilitato Cemento Graffiti.



Mood | Mood Evolution

Prodotti in combinata



Mood | Mood Evolution Doors

Mood | Mood Evolution Doors



Cabina Open

Struttura

Nobilitato Olmo Matrix

Attrezzature

Nobilitato Olmo Matrix

Mood Evolution con profili in Alluminio Verniciato Nero
e pannelli in Vetro Bronzo Trasparente.

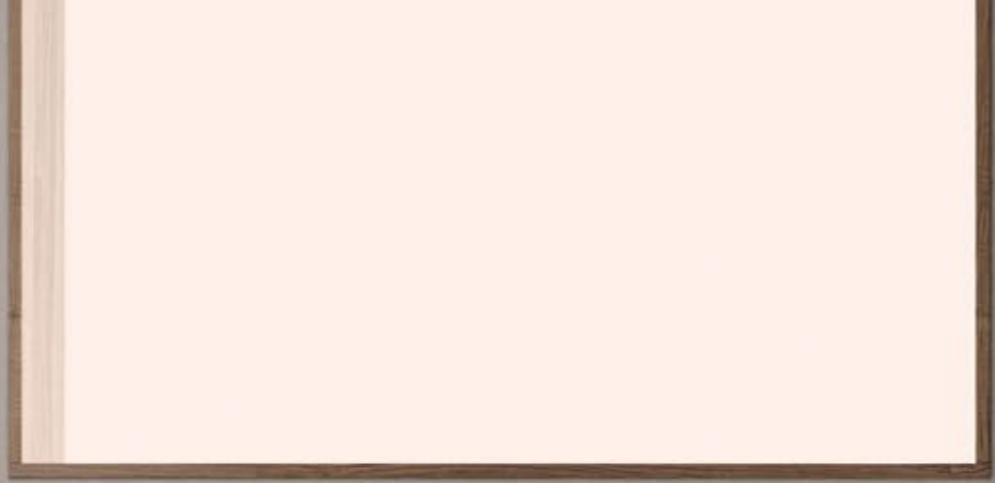

Mood | Mood Evolution
Prodotti in combinata



Cabina Free

| | |
|--------------|-------------------------------|
| Struttura | Metalgrey |
| Attrezzature | Nobilitato Soft Bianco Liscio |
| Ante | Laccato Opaco Verde Militare |



Cassettiere

| | |
|----------------------|------------------------------|
| Struttura e Frontali | Laccato Opaco Verde Militare |
|----------------------|------------------------------|



Mood Evolution con profili in Alluminio Verniciato Nero e pannelli in Vetro Tessuto Tortora.





Mood | Mood Evolution

Prodotti in combinata

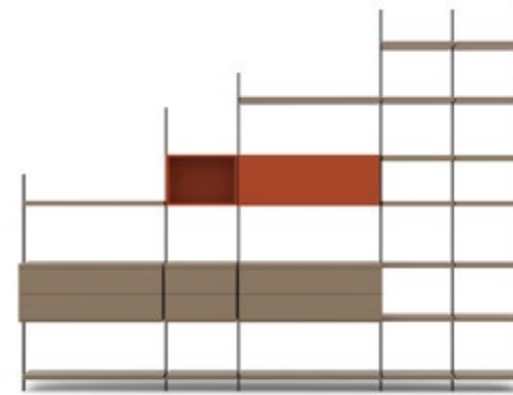

Cabina Free

| | |
|--------------|--|
| Struttura | Metalgrey |
| Attrezzature | Nobilitato Soft Mattone/ Nobilitato Soft Visone |



Pensili a parete

| | |
|------------------|-------------------------|
| Struttura e Ante | Nobilitato Soft Mattone |
| Schiene | Laccato Mattone |





Mood Evolution con profili in Alluminio Verniciato Bianco e pannelli in Vetro Grigio Trasparente.

Mood | Mood Evolution

Prodotti in combinata

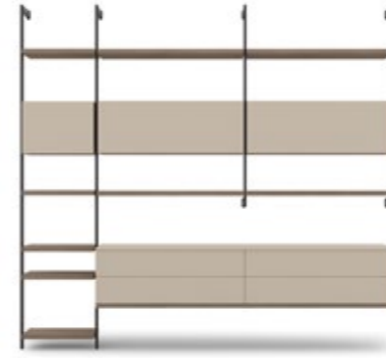

Cabina Free

| | |
|--------------|-------------------------|
| Struttura | Metalgrey |
| Mensole | Nobilitato Olmo Matrix |
| Basi sospese | Nobilitato Soft Platino |



Scrivania

| | |
|-----------|------------------------|
| Struttura | Nobilitato Olmo Matrix |
|-----------|------------------------|



Cassettiere

| | |
|-----------|-------------------------|
| Struttura | Nobilitato Olmo Matrix |
| Frontali | Nobilitato Soft Platino |



Mood
Prodotti in combinata

Mood | Mood Evolution Doors

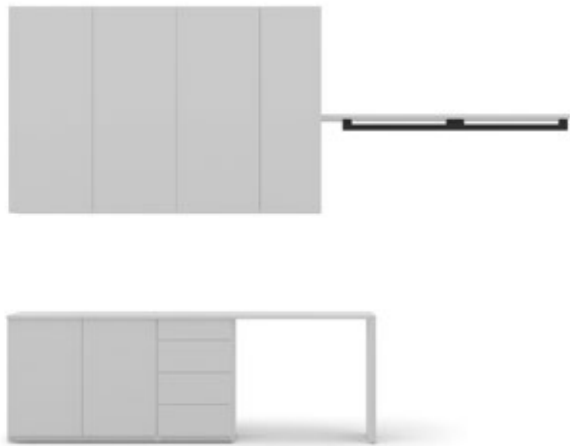

Interno

| | |
|--------------|--------------------------|
| Basi | Nobilitato Bianco Liscio |
| Pensili | Nobilitato Bianco Liscio |
| Piano Lavoro | Nobilitato Bianco Liscio |
| Mensola | Nobilitato Bianco Liscio |



Mood | Mood Evolution Doors

Mood Evolution con profili in Alluminio Anodizzato Naturale
e pannelli in Nobilitato Soft Verde Avocado.





Mood con profili in Alluminio Anodizzato Naturale
e pannelli in Cemento Nuvola.

Mood
Prodotti in combinata

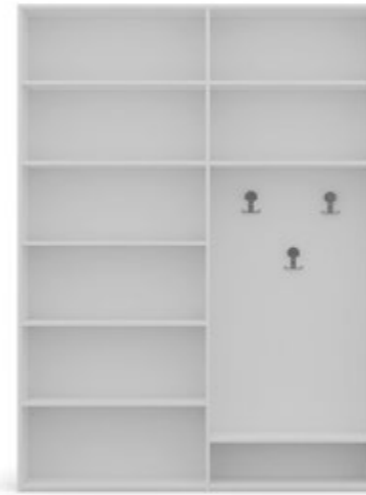

Cabina Open

Struttura

Nobilitato Soft Bianco Liscio



Elementi sospesi

Mensole

Laccato Opaco Metalgrey

Struttura e Frontale

Laccato Opaco Metalgrey

Mood | Mood Evolution

Mood

Caratteristiche tecniche porte

Materiali

Il materiale utilizzato per la costruzione del programma "Mood" è costituito da pannelli nobilitati in melaminico con caratteristiche produttive adottate dai paesi UE idonee alla tutela della salute e dell'ambiente.

Prodotti

Pannelli porta in nobilitato bianco sp.16 nella versione con specchio 4 mm e nobilitato 18 mm nelle versioni con decorativo e laccato opaco.

Profili maniglia verticali, profili divisori orizzontali, binario superiore e inferiore disponibili in tre varianti colore: alluminio naturale, verniciato nero e verniciato bianco.

OPTIONAL: possibilità di utilizzo di ammortizzatori inseriti nel binario superiore, per porte di larghezza non inferiore a 636 mm.

Possibilità di utilizzare copri carter disponibili nelle tre varianti colore: alluminio naturale, verniciato nero e verniciato bianco.

Note per il montaggio

Per assicurare la corretta apertura delle porte verificare sempre che il pavimento sia in bolla. Per regolazioni in altezza, intervenire eventualmente sui carrelli inferiori premontati sul pannello porta.
(Vedi pag. 42 e 43 per la regolazione)

Pulizia e manutenzione

Per la pulizia della superficie dei pannelli usare un panno morbido con detergenti non abrasivi e non contenenti solventi aggressivi.

Mood

Finiture pannello porte

Strutture: Nobilitato



Bianco Liscio Olmo Matrix Infinity Matrix



Bianco Matrix

Cemento

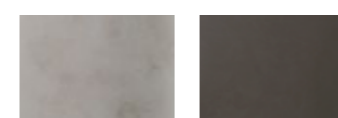

Nuvola Graffiti

Laccato Opaco



Finiture profilo porte

Alluminio



Anodizzato Naturale Verniciato Nero Verniciato Bianco

Specchio



Specchio Chiaro Specchio Bronzato Specchio Grigio Europa

Copri Carter

Alluminio



Anodizzato Naturale Verniciato Nero Verniciato Bianco

Da specificare al momento dell'ordine.
Non applicabile in un secondo momento.



Scala RAL (a preventivo)

Mood

Caratteristiche principali porte scorrevoli

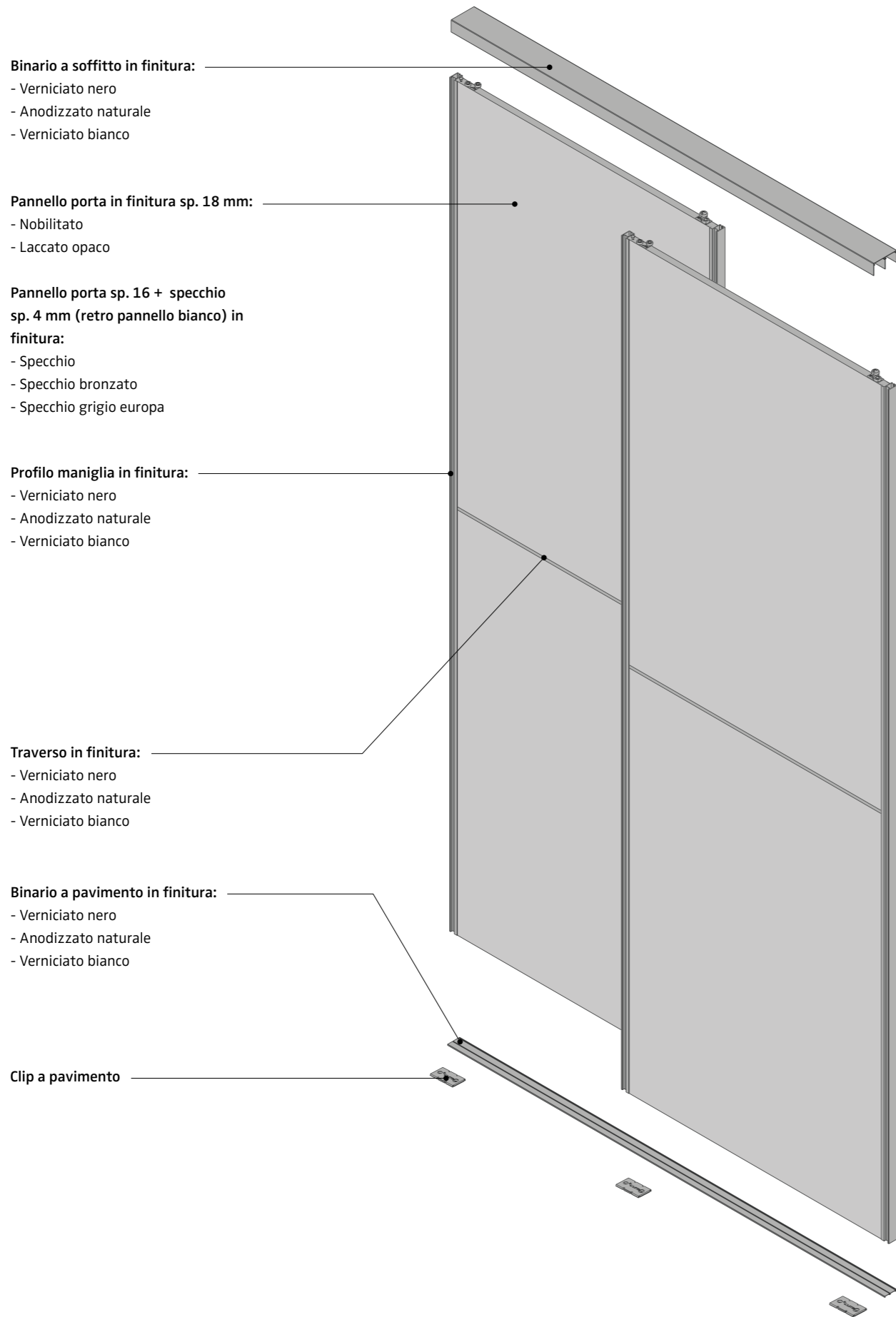

Mood

Sezione profili e pannelli

Sezione porta con pannello legno

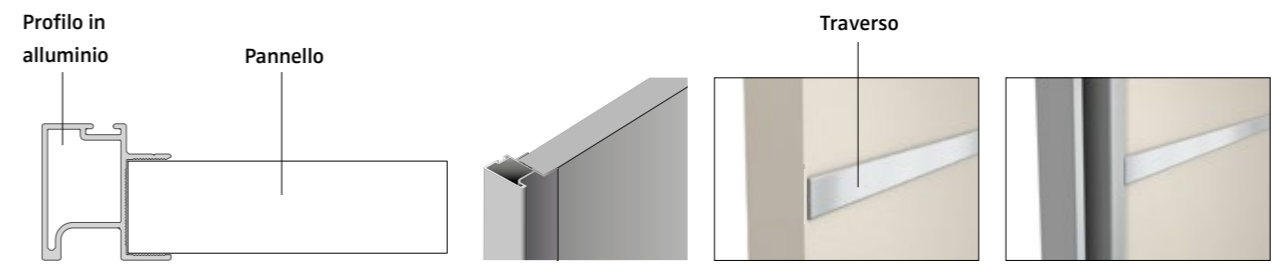

Sezione porta con pannello specchio

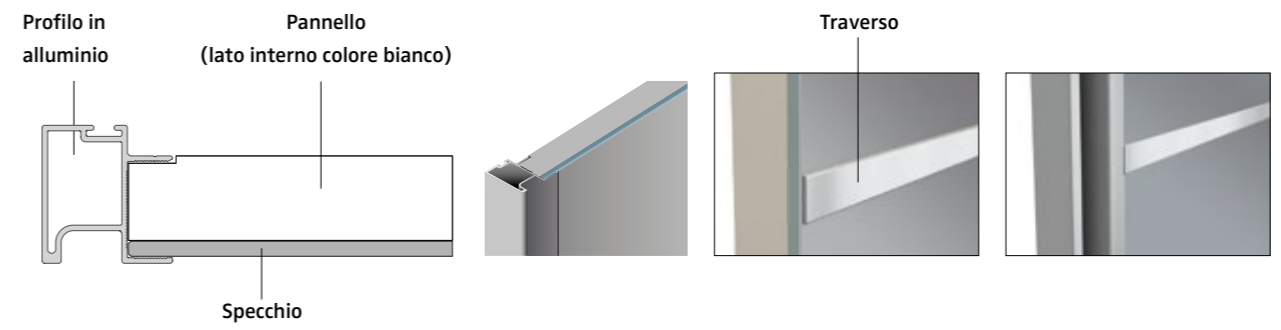

Mood

Assemblaggio anta non ammortizzata o fissa

Per il fissaggio dei carrelli inferiori e delle guide superiori servirsi dei pre-fori sul pannello.

Vista lato(esterno)fronte porta

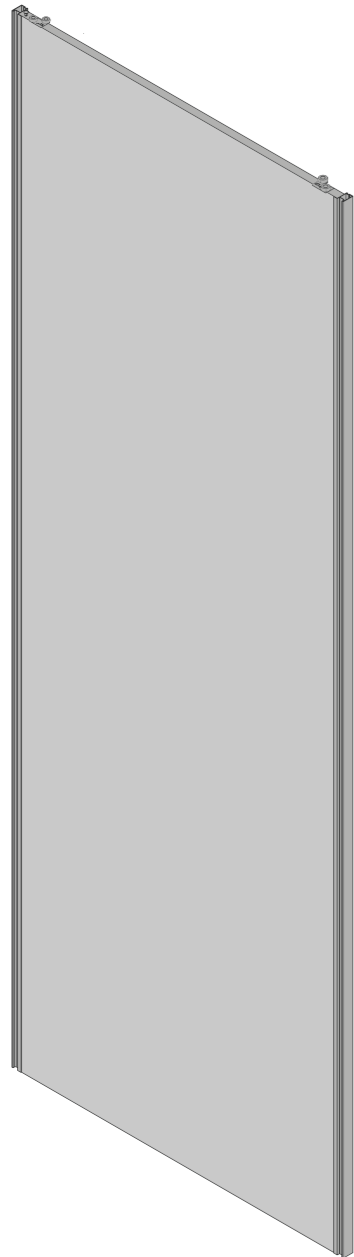

Vista lato(interno)retro porta

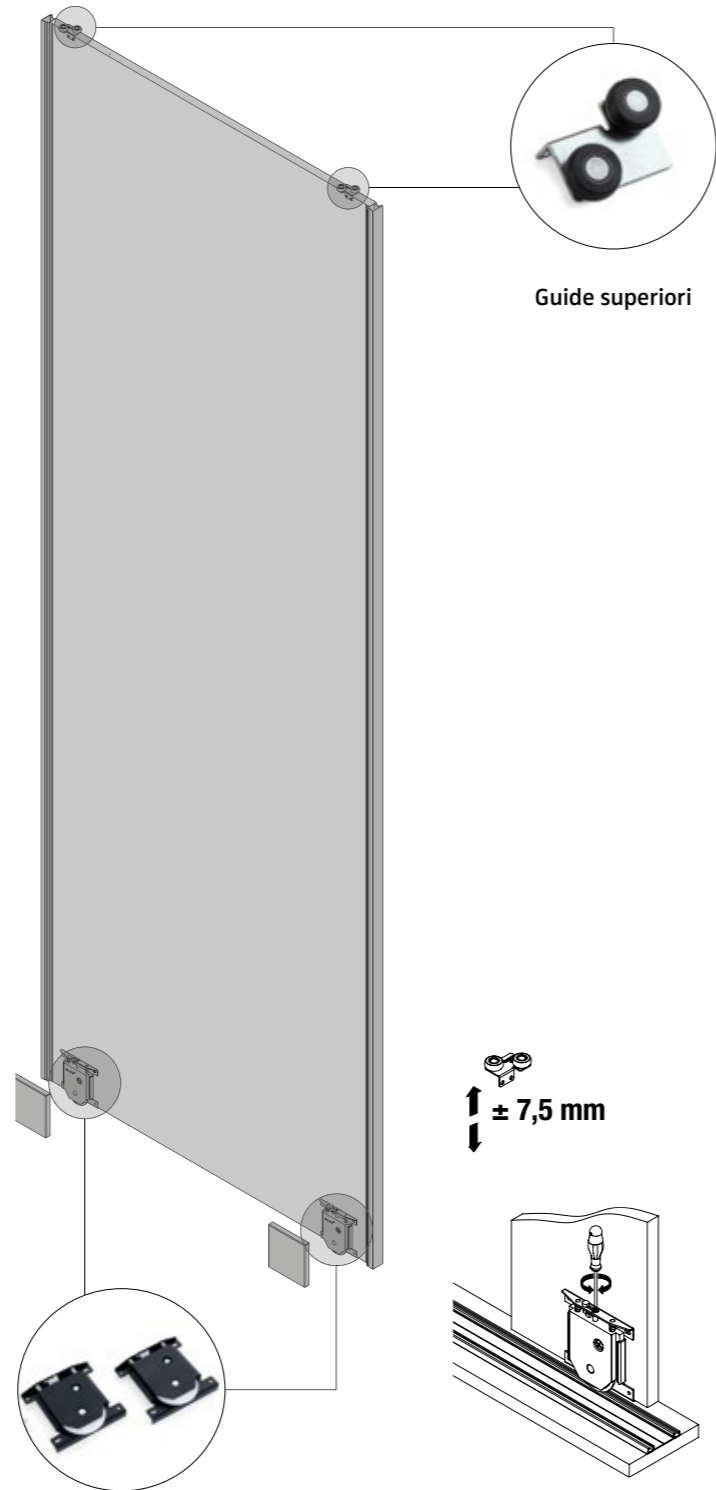

Guide superiori

Carrello inferiore

Regolazioni carrello inferiore

Mood

Assemblaggio anta ammortizzata

Per il fissaggio dei carrelli inferiori e delle guide superiori servirsi dei pre-fori sul pannello.

Optional Slowmove

Vista lato(esterno)fronte porta

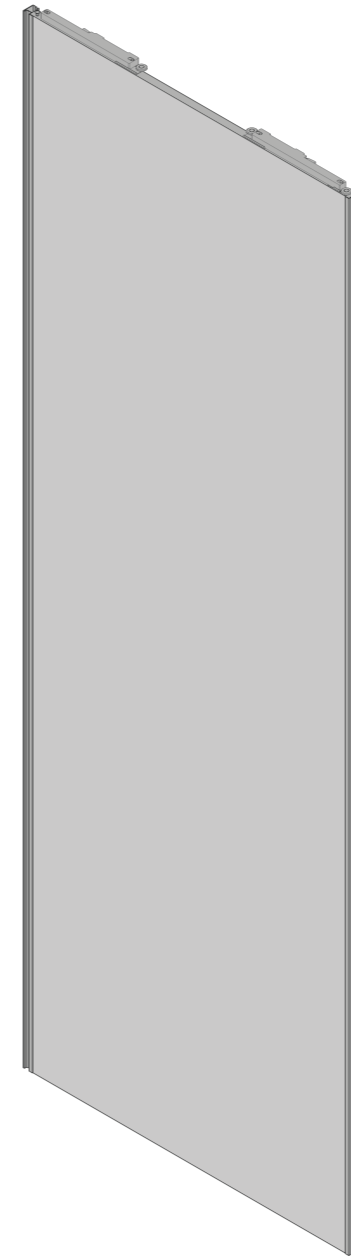

Vista lato(interno)retro porta

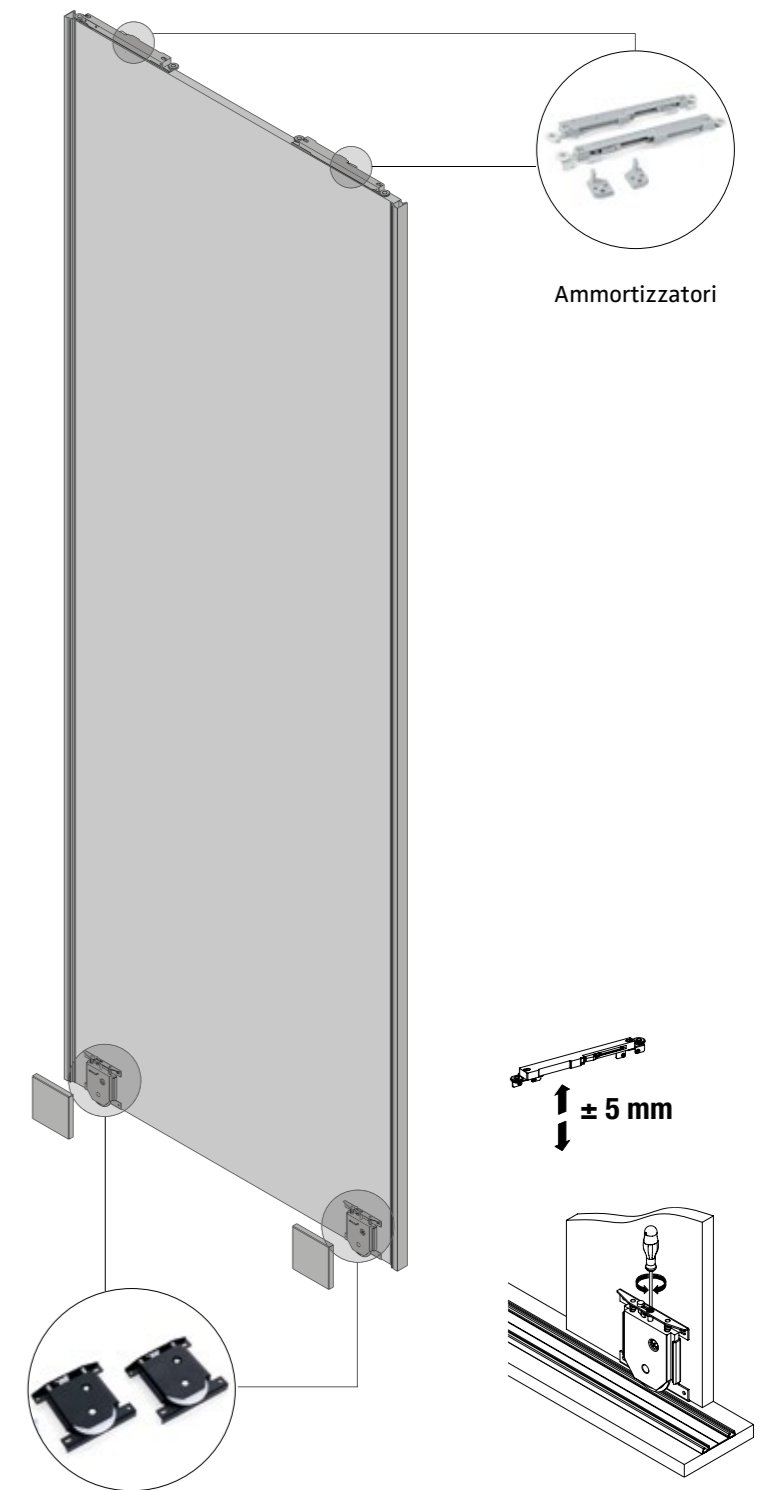

Ammortizzatori

Carrello inferiore

Regolazioni carrello inferiore

Mood

Porte Mood non ammortizzate o fisse

Guide superiori

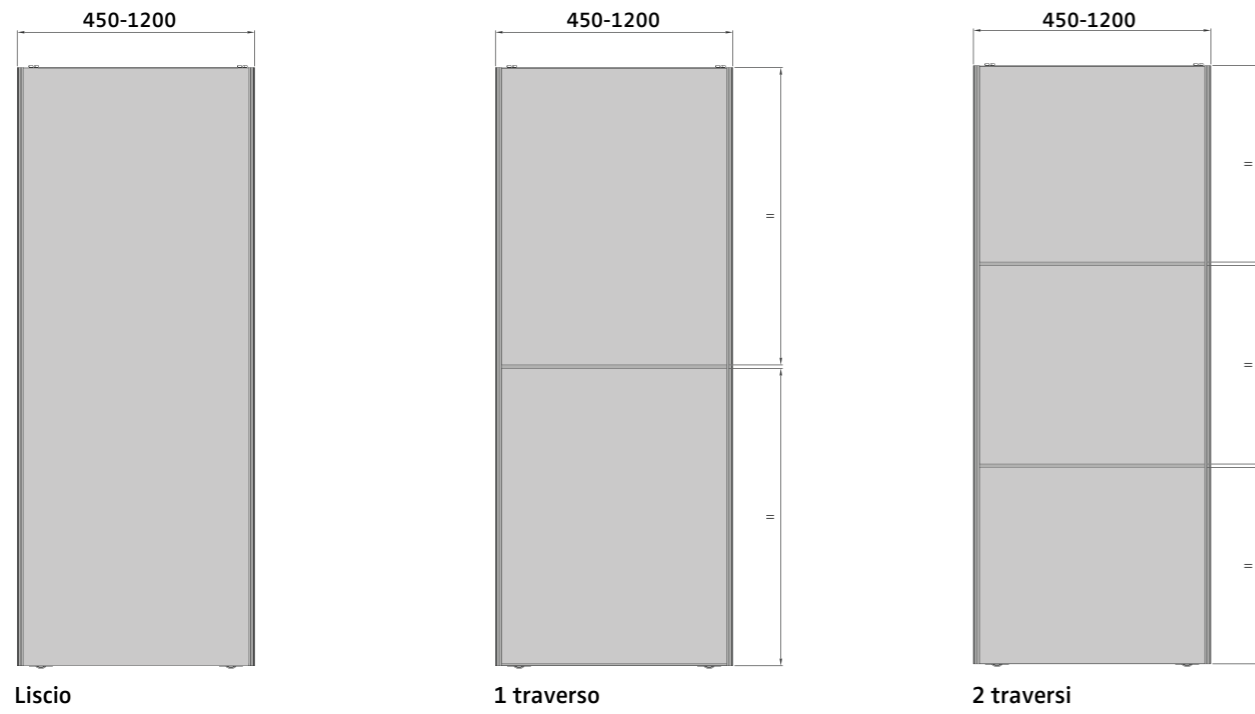

Porte Mood con ammortizzatori (Slowmove)

Ammortizzatori superiori

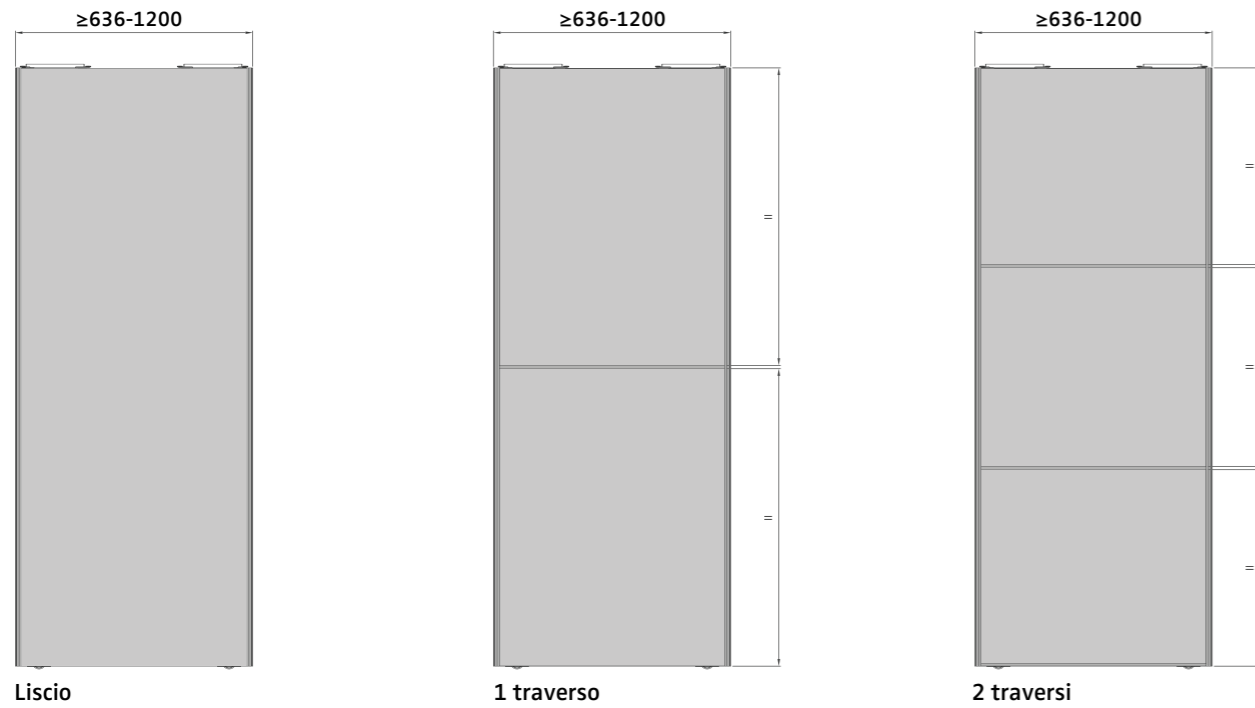

Regola posizione traversi su porta

N.B. La posizione dei traversi divide la porta in porzioni uguali

| | 1 traverso | 2 traversi |
|--|------------|------------|
| | = | = |
| | = | = |

Mood

Calcolo dimensione ante in larghezza

Senza profili di compensazione

Esempio vano con 2 porte

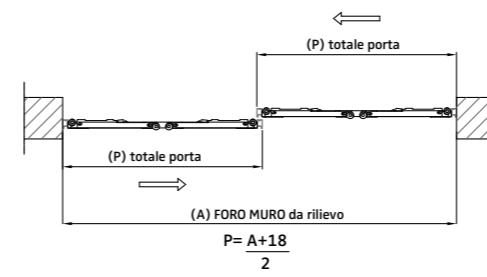

Esempio vano con 3 porte

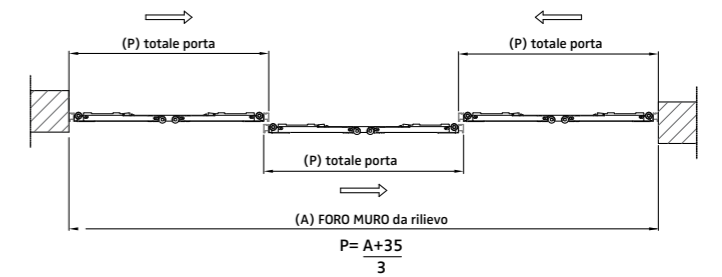

Esempio vano con 4 porte

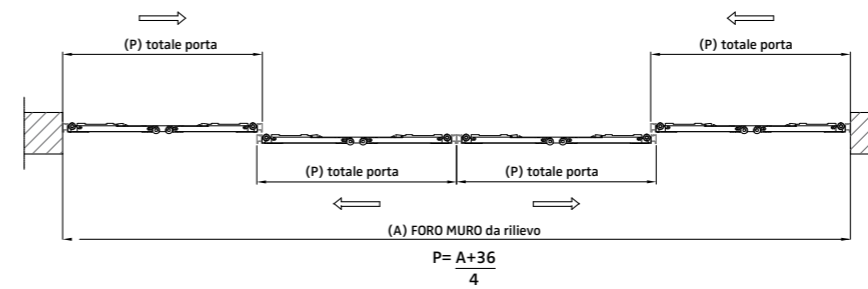

1 Profilo di compensazione

Esempio vano con 2 porte

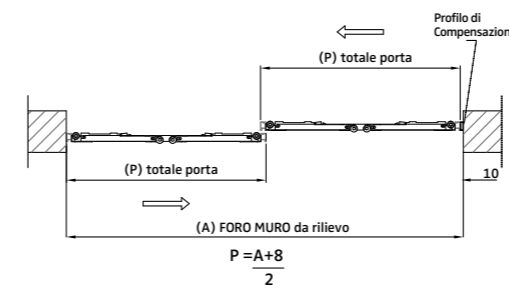

Esempio vano con 3 porte

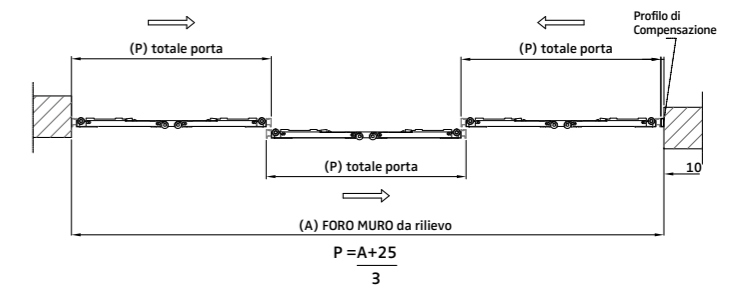

Esempio vano con 4 porte

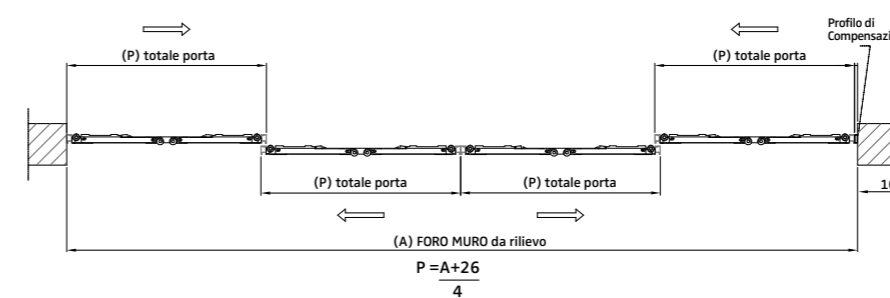

Mood

Calcolo dimensione ante in larghezza

2 Profili di compensazione

Esempio vano con 2 porte

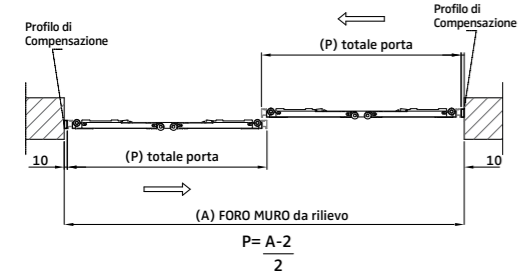

Esempio vano con 3 porte

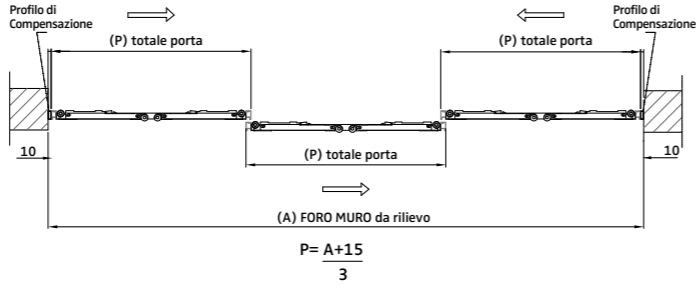

Esempio vano con 4 porte

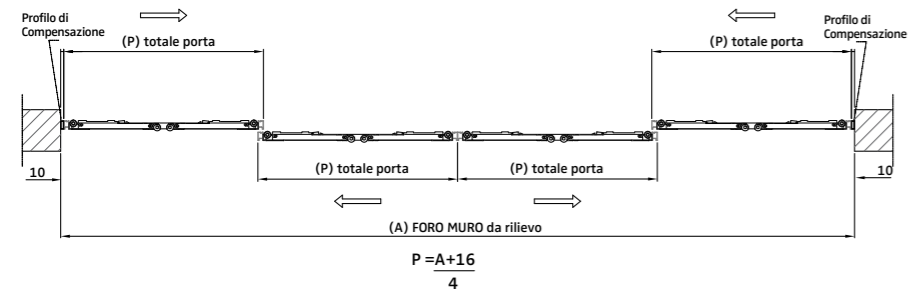

Calcolo dimensione ante in altezza

Pannello Specchio

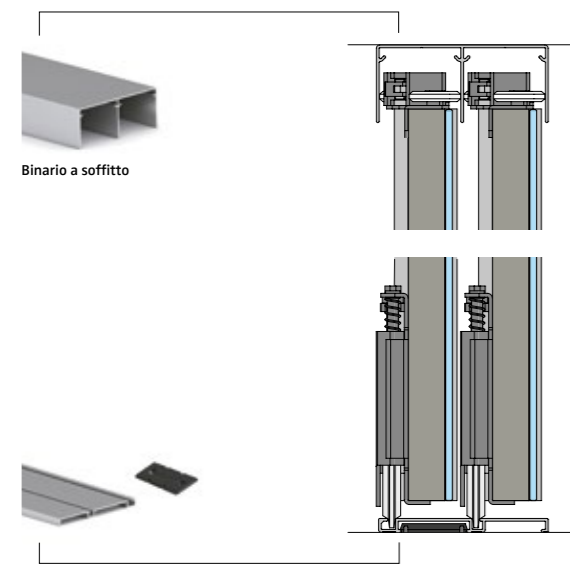

Binario a pavimento
 Tipologia pannello (bianco) + specchio
 Tipologia pannello Nobilitato o Laccato

Pannello Legno

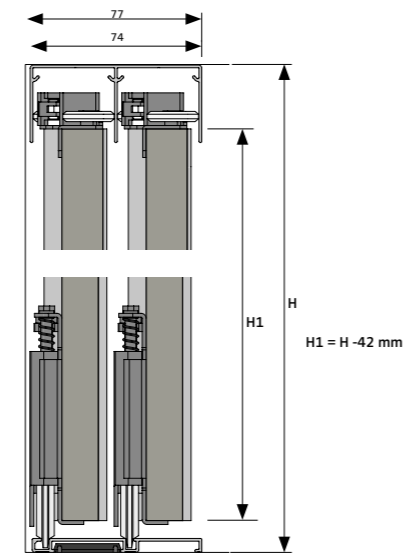

Mood | Mood Evolution

Mood Evolution

Caratteristiche tecniche

Materiali

Il materiale utilizzato per la costruzione del programma 'Mood Evolution' è costituito da vetro sp.6mm e profilo alluminio con caratteristiche produttive adottate nei paesi UE idonee alla tutela della salute e dell'ambiente.

Prodotti

Pannelli porta in vetro sp.6mm, disponibili in quattro fasce di prezzo(A,B,C,D).
Profili maniglia verticali, trasversi strutturali, binario superiore e inferiore disponibili in tre varianti colore: alluminio naturale, verniciato nero e verniciato bianco.
OPTIONAL: possibilità di utilizzo di ammortizzatori inseriti nel binario superiore per porte di larghezza non inferiore a 636 mm.

Note per il montaggio

Per assicurare la corretta apertura delle porte verificare sempre che il pavimento sia in bolla. Per regolazioni in altezza intervenire eventualmente sui carrelli inferiori premontati sul pannello porta.
(Vedi pag. 54 e 55 per la regolazione)

Pulizia e manutenzione

Per la pulizia della superficie dei pannelli usare un panno morbido con detergenti non abrasivi e non contenenti solventi aggressivi.

Mood Evolution

Finiture pannello porte

Spessore vetro 6mm.

Vetro

Fascia A

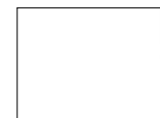

Float
Trasparente

Fascia B



Bronzo
Trasparente



Grigio
Trasparente

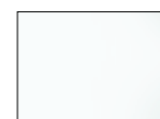

Ice
Bianco

Fascia C



Bronzo
Stop Sol



Grigio
Stop Sol

Fascia D

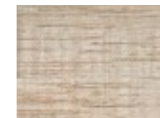

Tessuto
Tortora



Tessuto
Grigio



Tessuto
Nero

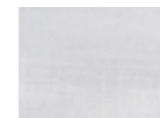

Tessuto
Bianco

Finiture profilo porte

Alluminio



Anodizzato
Naturale



Verniciato
Nero



Verniciato
Bianco

Mood Evolution

Caratteristiche principali porte scorrevoli

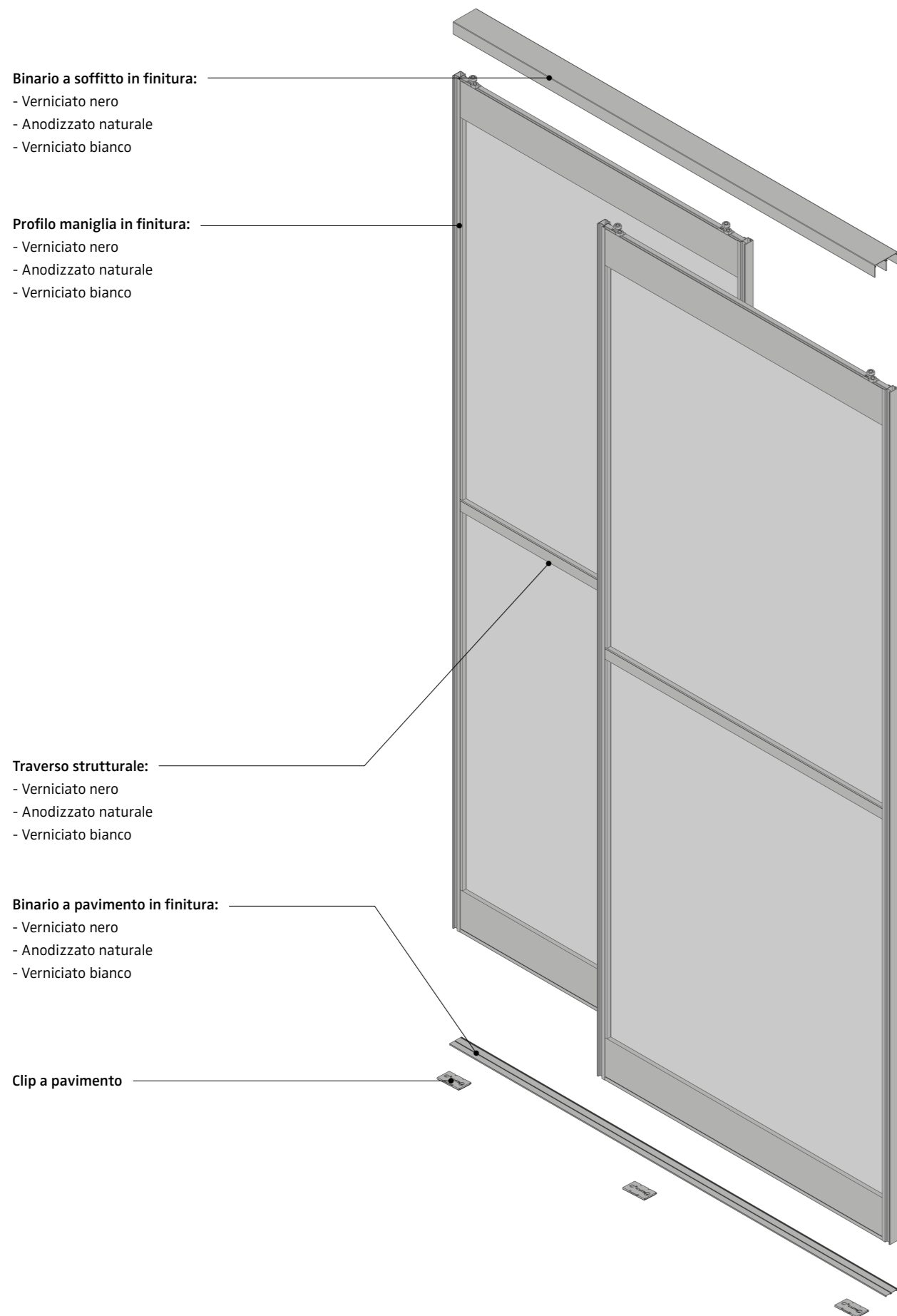

Mood Evolution

Sezione profili e pannelli

Sezione porta con pannello vetro

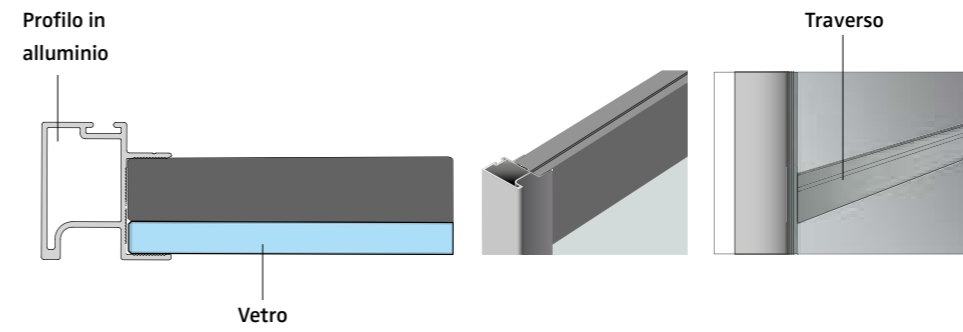

Mood Evolution

Assemblaggio anta non ammortizzata o fissa

Per il fissaggio dei carrelli inferiori e delle guide superiori servirsi dei pre-fori sul pannello.

Vista lato(esterno)fronte porta

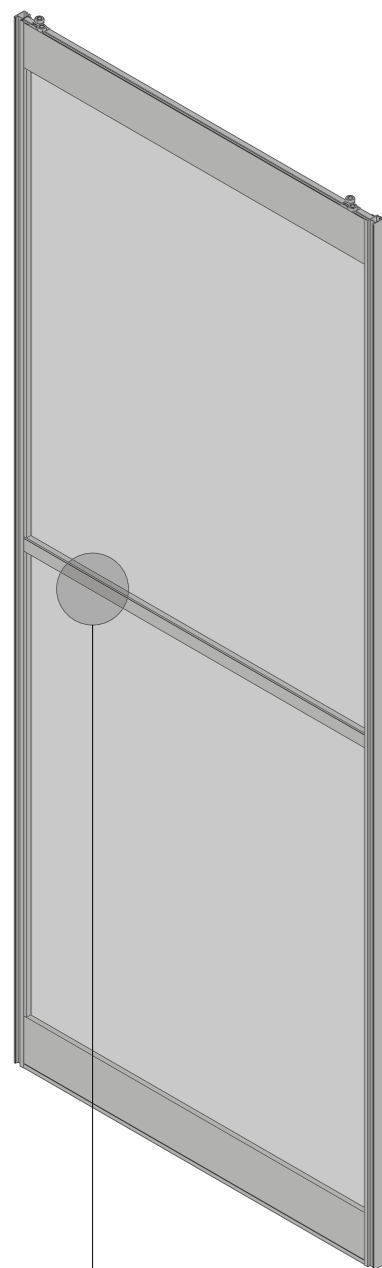

Traverso strutturale

Vista lato(interno)retro porta

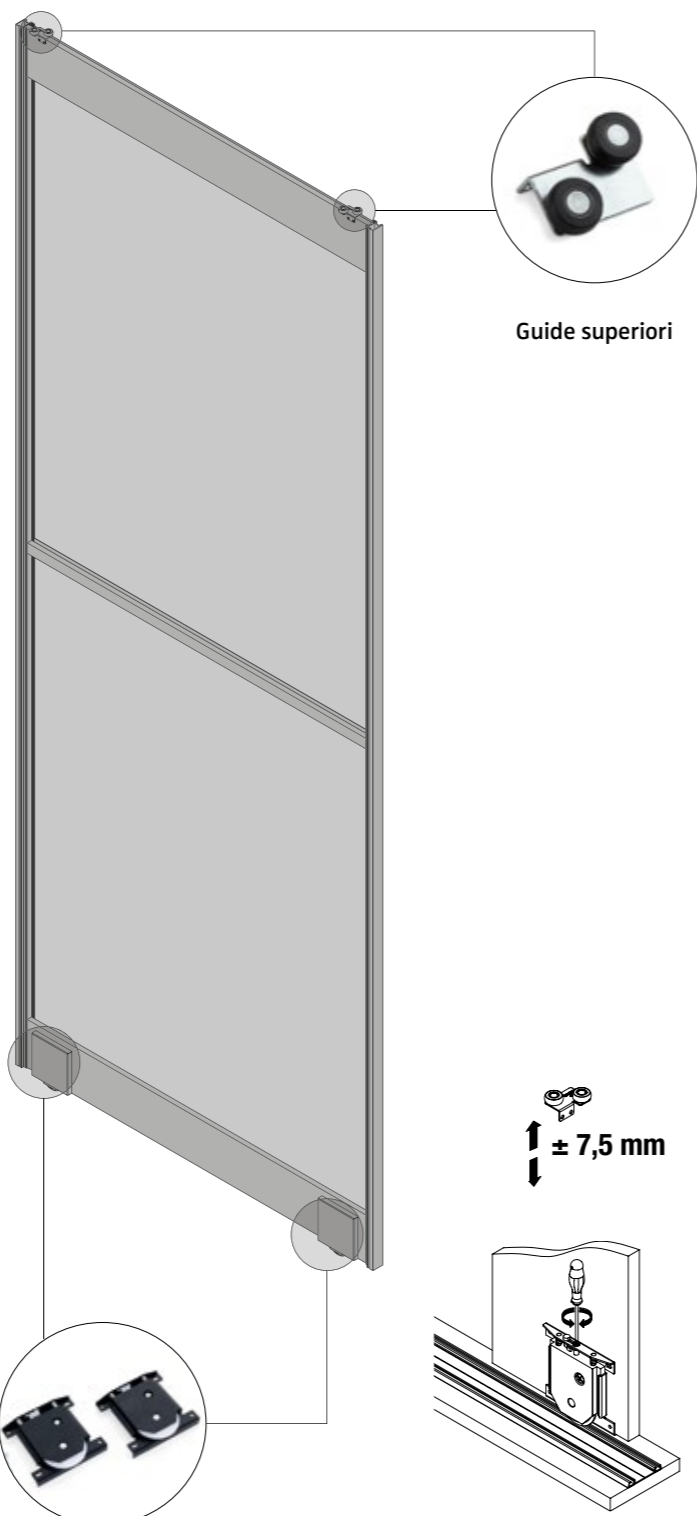

Guide superiori

Carrello inferiore
(Carter copri carrelli inferiori già inseriti)

Regolazioni carrello inferiore

Mood Evolution

Assemblaggio anta ammortizzata

Per il fissaggio dei carrelli inferiori e delle guide superiori servirsi dei pre-fori sul pannello.

Optional Slowmove

Vista lato(esterno)fronte porta

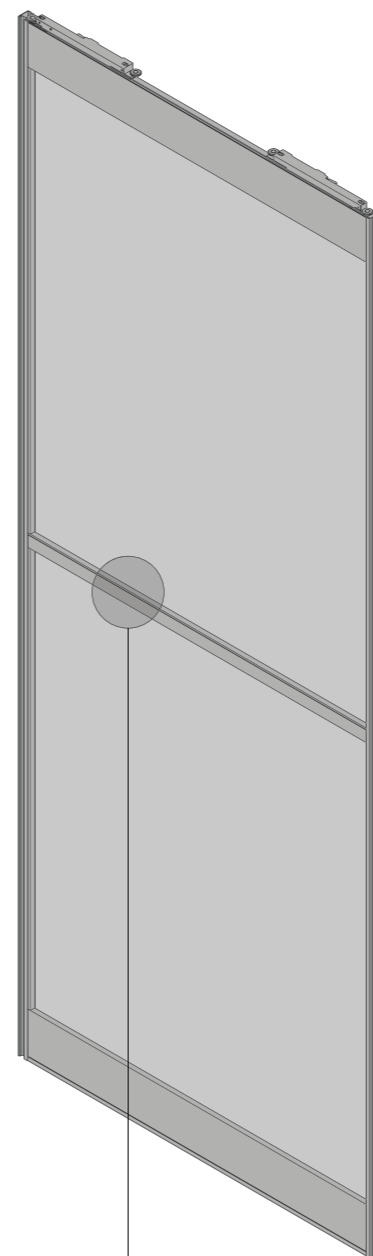

Traverso strutturale

Vista lato(interno)retro porta

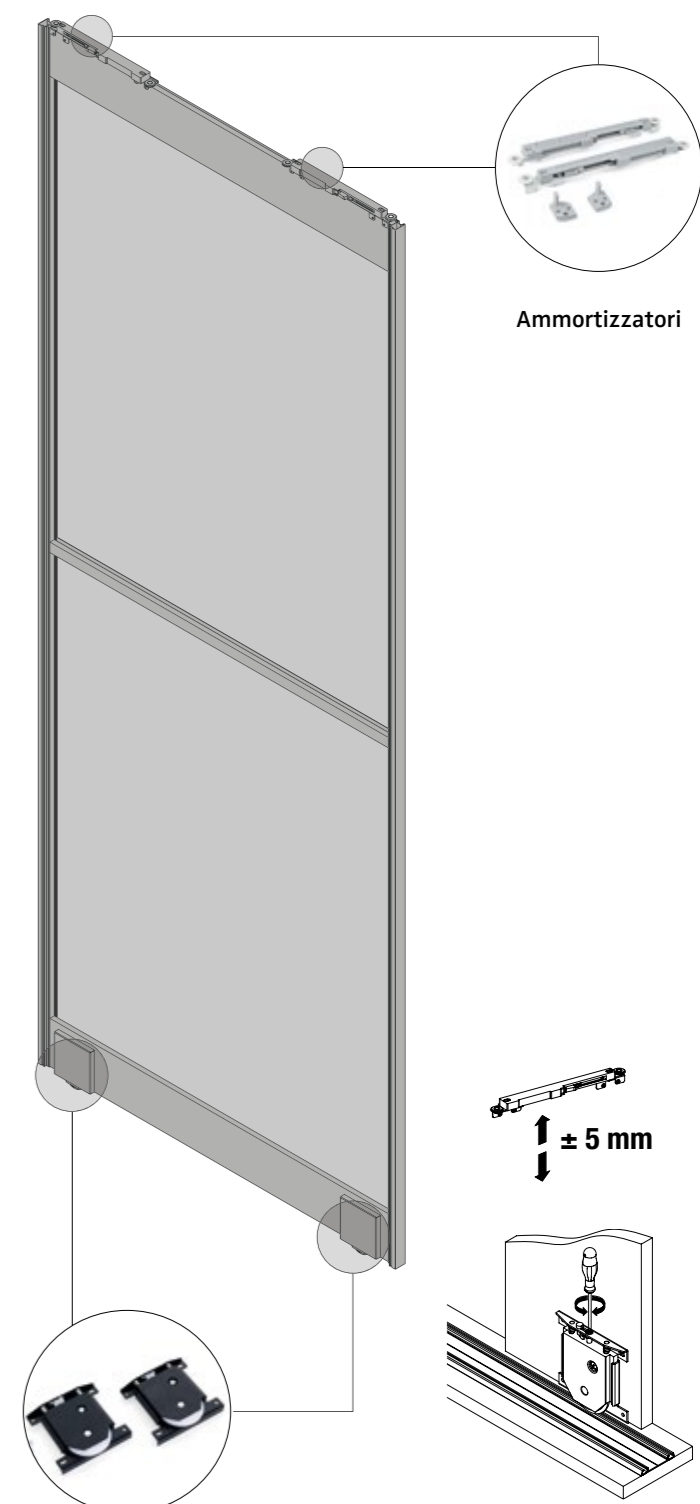

Ammortizzatori

Carrello inferiore
(Carter copri carrelli inferiori già inseriti)

Regolazioni carrello inferiore

Mood Evolution

Porte Mood Evolution non ammortizzate o fisse

Guide superiori

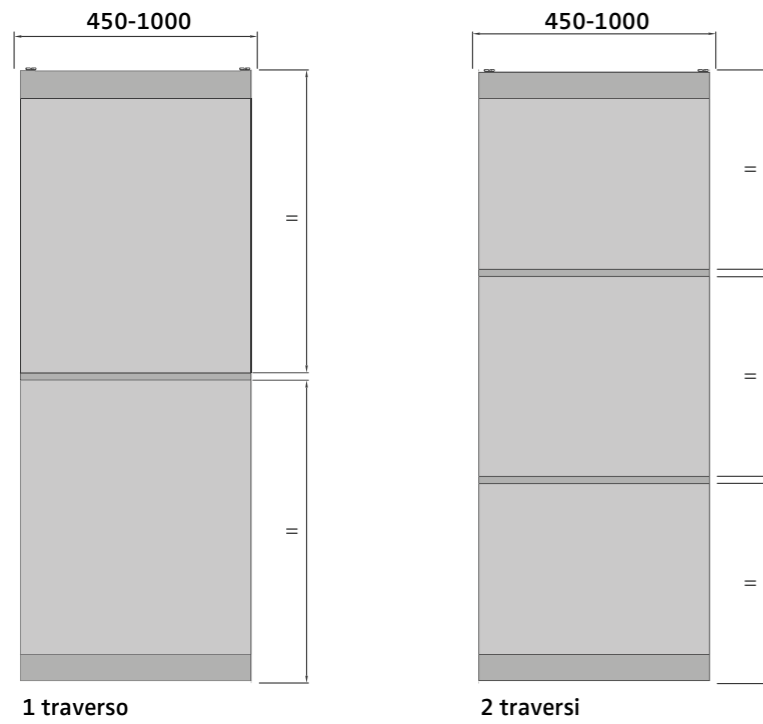

Porte Mood Evolution con ammortizzatori (Slowmove)

Ammortizzatori superiori

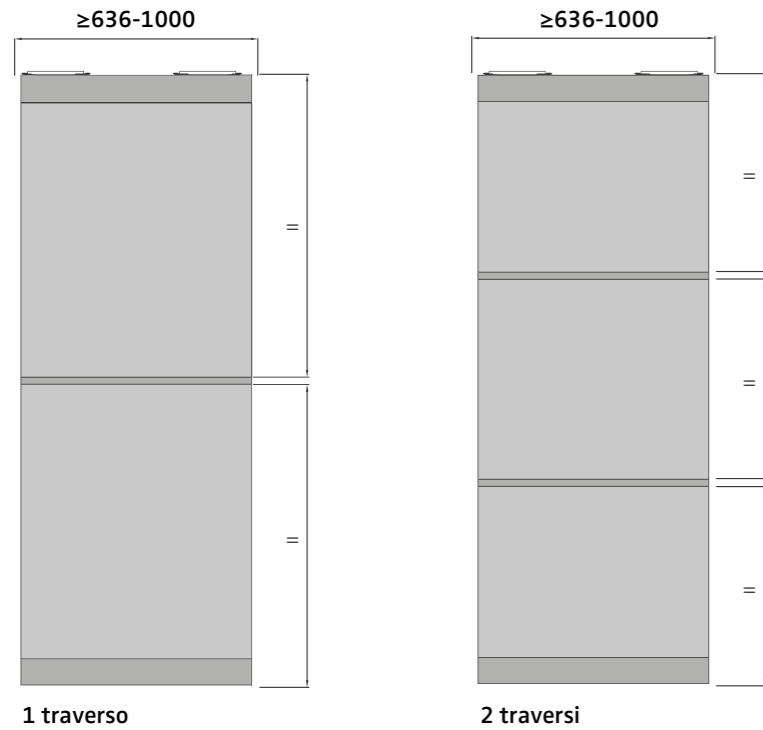

Regola posizione traversi su porta

N.B. La posizione dei traversi divide la porta in porzioni uguali

1 traverso 2 traversi

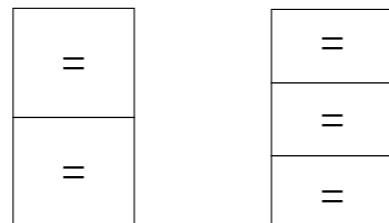

Mood Evolution

Calcolo dimensione ante in larghezza

Senza profili di compensazione

Esempio vano con 2 porte

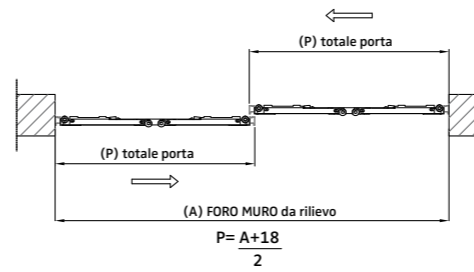

Esempio vano con 3 porte

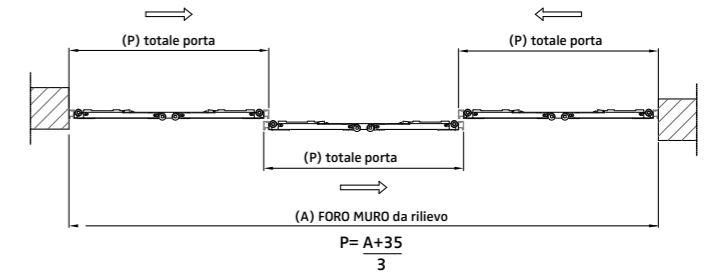

Esempio vano con 4 porte

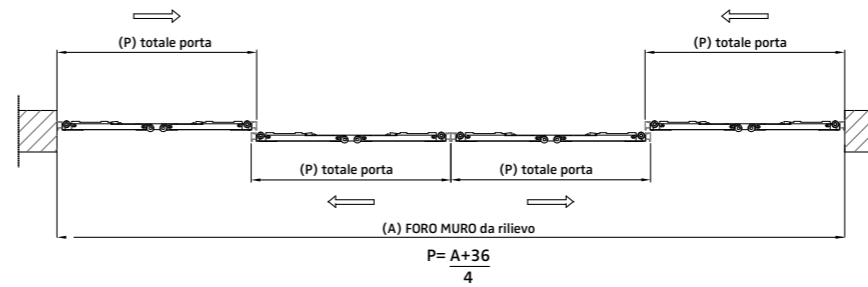

1 Profilo di compensazione

Esempio vano con 2 porte

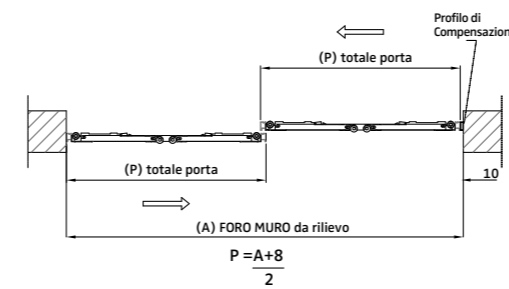

Esempio vano con 3 porte

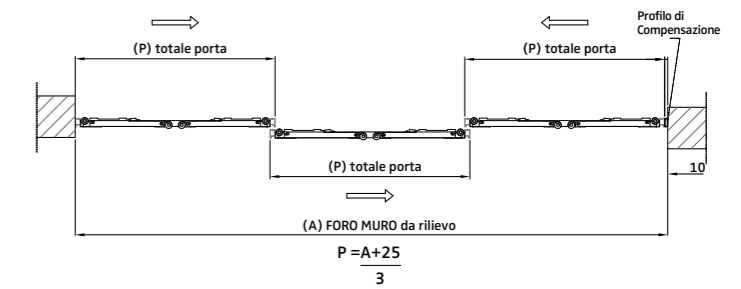

Esempio vano con 4 porte

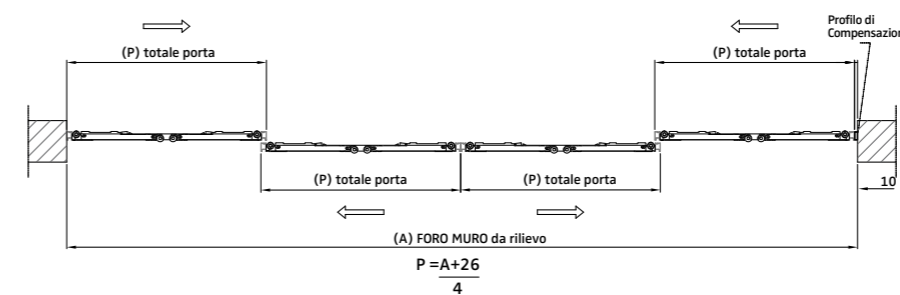

Mood Evolution

Calcolo dimensione ante in larghezza

2 Profili di compensazione

Esempio vano con 2 porte

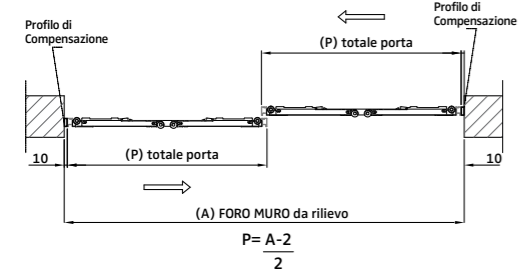

Esempio vano con 3 porte

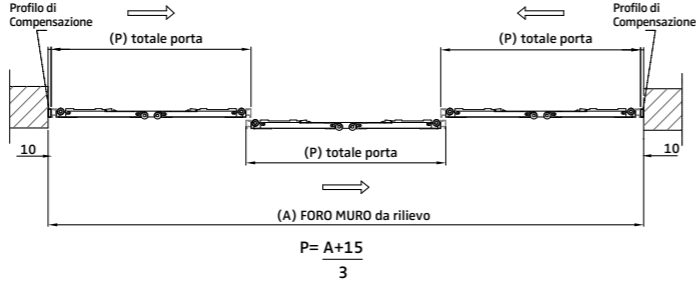

Esempio vano con 4 porte

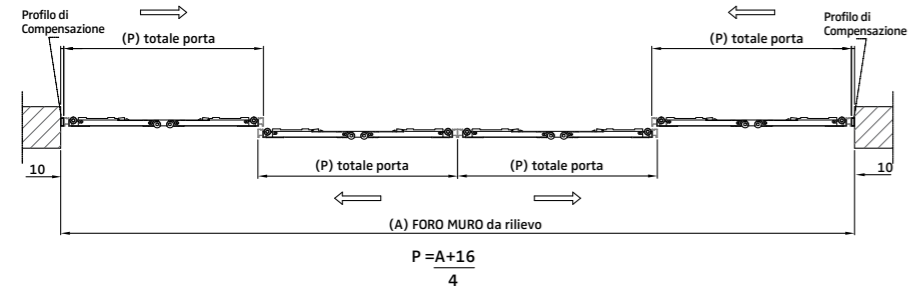

Calcolo dimensione ante in altezza

Versione Vetro

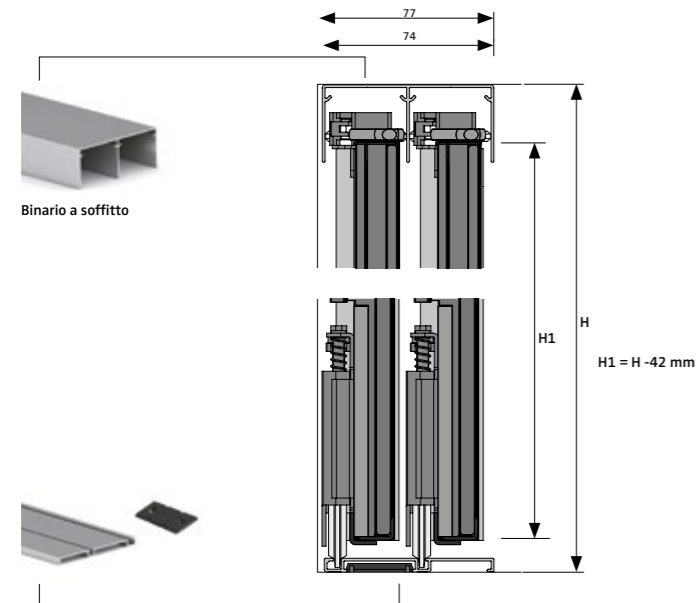

Mood | Mood Evolution

Condizioni generali di vendita

VALIDITA' LISTINO

Il presente listino annulla tutte le precedenti quotazioni, in qualsiasi forma applicate o stabilite, e può essere variato senza preavviso.

I prezzi sono espressi in EURO (€) I.V.A esclusa.

I dati tecnici contenuti nel presente listino sono indicativi e non impegnativi. La ditta LESTRO si riserva il diritto di apportare in qualsiasi momento senza preavviso, tutte quelle modifiche che ritenga opportune per il miglioramento del prodotto.

ORDINI ED ELEMENTI SPECIALI

L'accettazione dell'ordine è sempre subordinata dall'approvazione della ditta. Per la realizzazione di elementi fuori serie, sarà indispensabile ricevere un disegno completo di misure al quale farà seguito un preventivo di spesa che dovrà essere approvato dal cliente.

TRASPORTO e RECLAMI

La merce se venduta franco fabbrica viaggia a rischio e pericolo del Committente, mentre se venduta "franco destino su sponda camion, fin dove arrivano gli automezzi" che la trasportano, viaggia a rischio e pericolo del Produttore. I reclami, per eventuali colli mancanti o danni alla merce, dovuto al trasporto, dovranno essere fatti rilevare al ricevimento della merce direttamente al trasportatore o al massimo entro otto giorni dalla data di consegna. Il costo di facchinaggio, montaggio e posizionamento ai piani è totalmente a carico del Committente.

CONDIZIONI DI TRASPORTO

Il trasporto sarà effettuato in porto franco per ordini netti superiori a €250.00 IVA esclusa. Per importi inferiori a € 250.00 IVA esclusa verrà addebitato in fattura un contributo spese per il trasporto e servizio pari a € 50.00.

CONSEGNA

I termini di consegna, o ritiro, sono normalmente concordati con il cliente, rispettando le esigenze di produzione; eventuali impossibilità al rispetto di tali accordi saranno tempestivamente trasmessi al cliente. Nessun indennizzo è previsto in caso di ritardi o sospensioni anche parziali della consegna.

I termini di consegna rimangono in ogni caso sospesi per caso fortuito e per forza maggiore.

RESI

Non si accettano resi di merce se non autorizzati dalla casa costruttrice, i resi accettati devono essere integri, imballati ed accompagnati da regolare documento di trasporto. Vengono accreditati, dopo la verifica, allo stesso prezzo di fattura pagato al momento dell'acquisto, addebitando però eventuali parti danneggiate.

SOSTITUZIONI

In caso di errori di consegna, difetti nell'esecuzione dei mobili e vizi occulti della merce non rilevabili al momento della consegna della merce stessa, la ditta fornitrice si impegna alla sostituzione dell'articolo nel più breve tempo possibile. Eventuali spese che il cliente dovrà sostenere per la sostituzione, non sono da ritenersi in alcun modo, a carico della ditta Fornitrice.

Mood | Mood Evolution

Condizioni generali di vendita

GARANZIA E MONTAGGIO

La Casa costruttrice declina ogni responsabilità per montaggi errati da parte dell'acquirente e danni causati da irregolare collocamento e funzionamento di impianti elettrici.

PAGAMENTI

Anche nel caso di contestazione, i pagamenti non possono essere sospesi. Il ritardo del pagamento, anche di una sola rata autorizza la ditta Fornitrice a chiedere l'integrale pagamento con l'addebito degli interessi di mora applicati al tasso bancario vigente. La merce consegnata rimane di proprietà della ditta fornitrice fino al pagamento totale da parte del committente. A sua volta la fornitrice ha la facoltà di ritirarla nel caso non venisse effettuato il saldo totale. Si riconoscono validi soltanto i pagamenti effettuati direttamente alla fornitrice o ad un incaricato munito di regolare autorizzazione.

Tutte le eventuali controversie aventi origine dalle forniture, saranno attribuite alla competenza esclusiva del Foro di Pordenone.

Le immagini contenute nel presente catalogo sono puramente rappresentative.

Tonalità di colore e finiture vanno verificate sempre consultando il listino e le mazzette campione.

3D Image : Luca De Franceschi

Printed: Sincromia Srl

LESTRO S.r.l.
Via San Pietro,56
33070 Caneva (PN) Italy
T. +39 0434 780075
F. +39 0434 780034
info@lestro.it

LESTRO S.r.l.
Via San Pietro,56
33070 Caneva (PN) Italy
T. +39 0434 780075
F. +39 0434 780034
info@lestro.it

www.lestro.it

12/2023